

Technische Beschreibung

Modell:
S 1125

Art:
Stehtisch

Eigenschaften und Maße:
Abmessungen (BxTxH): Ø □ x 105 cm

Tischplatten:
Format: Ø 70, Ø 80, Ø 90, Ø 100
□ 70 x 70, □ 80 x 80, □ 90 x 90

- Plattenstärke 28 mm
- Buche, Esche, Eiche Nussbaum furniert lackiert
- Esche furniert, offenporig lackiert
- Eiche furniert, aufgehellte lackiert
- Schichtstoff RESOPAL® beschichtet, Kante ABS-Kunststoff
- Kanten mit Furnierkante oder ABS-Kunststoff

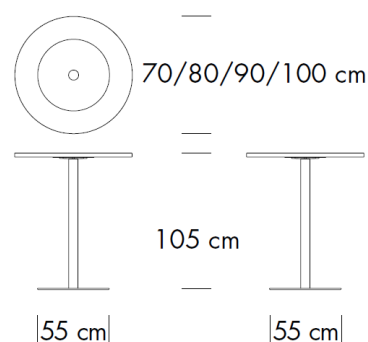

Plattenausführungen:



Ecken gerade,
Kanten gerade

Ecken gerade,
Kanten unterseitig
abgeschrägt,
MDF offen

Ecken gerundet,
Kanten gerade

Ecken gerundet,
Kanten unterseitig
abgeschrägt,
MDF offen

Oberfläche Holz:

Farbgebung Hydrobeize, Lackierung mit DD-Lack, Naturholzlack oder aufgehellte: 3-schichtig (Auftrag 94-98 gr/m² nass, je Lackiervorgang). Die Lacke erfüllen DIN EN 12720 „Möbel – Bewertung der Beständigkeit von Oberflächen gegen kalte Flüssigkeiten“.

Gestell:

- Bodenplatte: Gewichtplatte 10 mm Stahl, schwarz oberflächenbeschichtet mit Abdeckplatte Ø 55 cm aus Stahlblech, Edelstahl oder schwarz oder weiß. pulverbeschichtet, mit Filzgleitfläche, Ø 55 cm; Gewichtplatte und Abdeckplatte miteinander verklebt.
- Säule - einsäulig, Rundrohr 70 x 2 mm
- Trägerblech 315 x 315 x 3 mm, Stahl verzinkt zur Aufnahme der Tischplatte

Gewicht:
32 kg

Zusätze:
Gleiter aus Filzstreifen